

# Vega

Jasper Morrison / Design 1997

A little bit cheeky. Two round cushions for the seat and back-rest linked together by a metal band and with a metal frame. Whether on its own or grouped, the Vega is comfortable without being over-comfortable. Round, brightly coloured cushions, in every conceivable colour combination, make it typically Artifort. For waiting areas, museums or home. Striking, beguiling, beautiful.

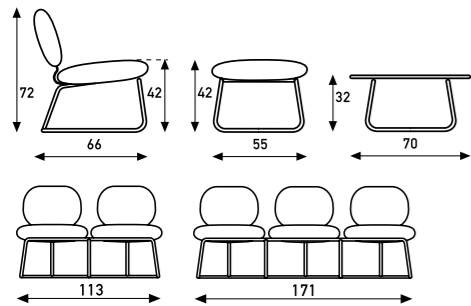

Een tikje eigenwijs. Twee ronde kussens voor rug en zit, een metalen band die beide verbindt met een metalen onderstel. Als eenling of meerling prettig zittend zonder lui te zijn. Typisch Artifort door de ronde in bonte kleuren gestoffeerde kussens, waarbij iedere denkbare kleurencombinatie mogelijk is. Voor wachtruimtes, musea of thuis. Opvallend, bekoorlijk, mooi.

Un brin fantaisiste. Deux coussins ronds en guise de dossier et d'assise, une tige de métal pour les relier et un piètement métallique. Seul ou en juxtaposition, le fauteuil Vega permet de s'asseoir confortablement, sans aucun laisser aller. Il est représentatif de la collection Artifort, avec ses coussins ronds recouverts de tissus aux coloris vifs permettant les mariages de teintes les plus audacieux. Convient à la perfection aux salles d'attente, aux musées ou à l'habitat. Original, séduisant et esthétique.

Ein wenig frech. Zwei runde Kissen sind als Sitz und Lehne miteinander durch ein Metallband und einen Metallrahmen verbunden. Der Vega ist bequem ohne übermäßig komfortabel zu sein, egal ob freistehend oder gruppiert. Runde Kissen in fröhlichen Farben in jeglicher Farbkombination machen den typischen Artifort aus. Für Warteräume, Museen oder zu Hause. Auffällig, betörend, schön.



Vega