

### Características Técnicas / Technical characteristics:

Prtalámparas / Bulbholder:  
G13/ G13

Fuente de luz / Light source: (incluida/ included)

Fluorescente T8. 12x18W. CEE: A.

Fluorescent T8. 12x18W. EEC: A.

Dimmer electrónico por infrarrojos con mando a distancia/

Infra-red electronic dimmer with remote control.

EUROPE AC 230V 50 Hz

USA/JAPAN AC 110/128V 60 Hz

IP 20   

### INSTRUCCIONES DE SEGURIDAD

Lámpara apta sólo para uso interior.

No coloque la lámpara en superficies húmedas ni que presenten conductividad eléctrica.

Las conexiones eléctricas deben realizarse por personal especializado.

Utilice siempre la fuente de luz recomendada.

Una vez montada y conectada a la red eléctrica, no la cubra.

Antes de sustituir la fuente de luz asegúrese de que la lámpara está desconectada de la red y fría al tacto.

Si el cable o cordón eléctrico está dañado, debe sustituirse exclusivamente por el fabricante, su servicio técnico o una persona de cualificación equivalente con objeto de evitar cualquier riesgo.

El fabricante no se hace responsable del uso indebido del producto.

### MANTENIMIENTO

Limpiar con un paño suave. No utilizar productos amoniacales, disolventes, abrasivos, etc.

De acuerdo con la legislación vigente, la garantía de este producto es de dos años a partir de la fecha de compra. La información técnica facilitada por Santa & Cole en cuanto a dimensiones, materiales y características, puede ser modificada sin previo aviso.

### SAFETY INSTRUCTIONS

Lamp suitable only for indoor use.

Do not place the lamp on damp surfaces or those with electric conductivity.

The electric connections must be carried out by specialized personnel.

Always use the recommended light source.

Do not cover once assembled and connected to the mains.

Before replacing the light source, ensure that it is disconnected from the mains and cold to the touch.

If this lamp's electric wire or cord is damaged, it should be replaced exclusively by the manufacturer, its technical service or someone with an equivalent qualification in order to avoid any risk.

The manufacturer is not responsible for improper use of the product.

### MAINTENANCE

Clean with a smooth cloth. Do not use ammonia products, solvents, abrasives, etc.

Pursuant to the legislation in force, this product is guaranteed for two years starting from the date of purchase. The technical information supplied by Santa & Cole in relation to dimensions, materials and characteristics may be modified without prior notice.



SANTA & COLE

OVEN 125  
Antoni Arola

1

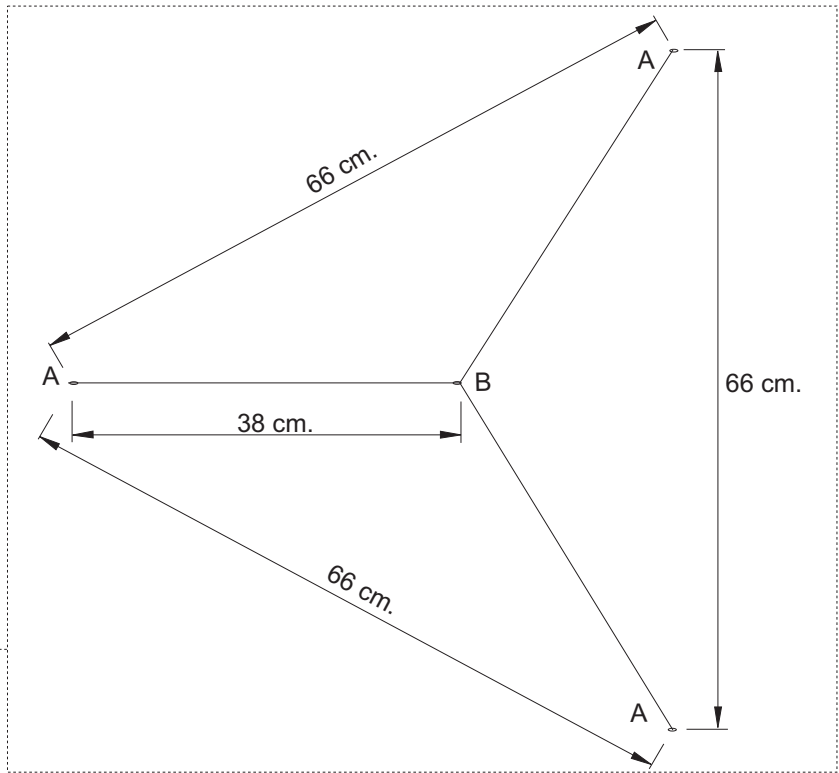

Situación de los taladros y posicionamiento del florón.

*Drill's situation and canopy position.*

2

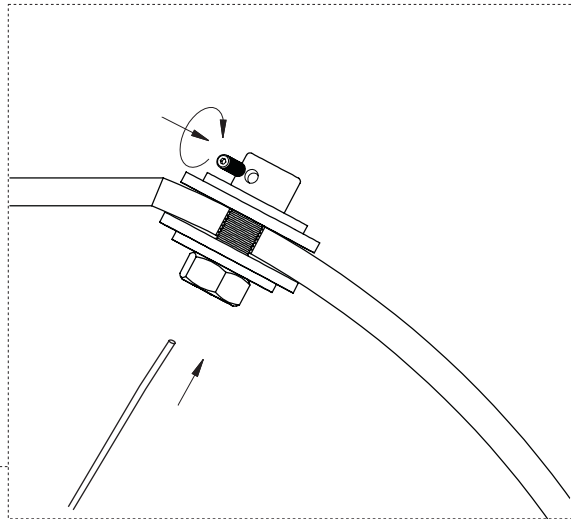

La esfera interior ha de quedar centrada respecto de la esfera exterior./  
*Inner sphere has to be placed in the very centre of the exterior one.*

L min. = 60 cm.

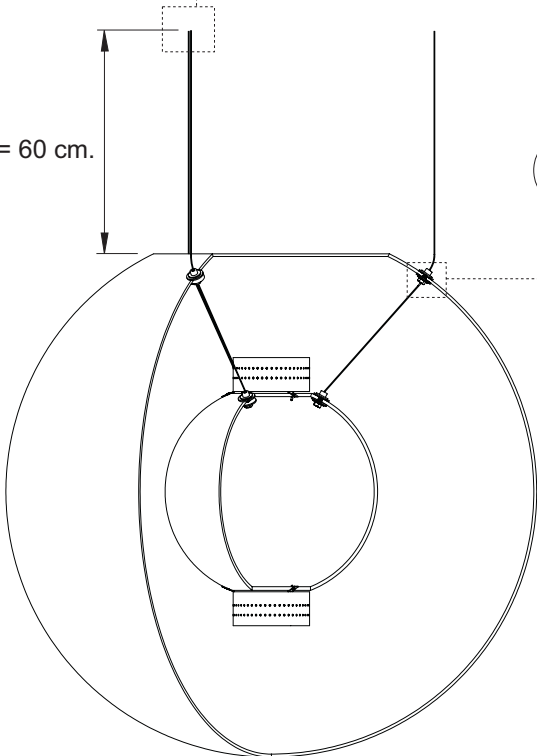

A

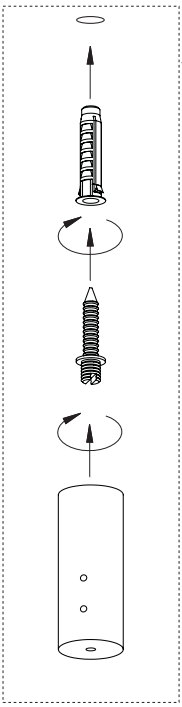

3

4

B

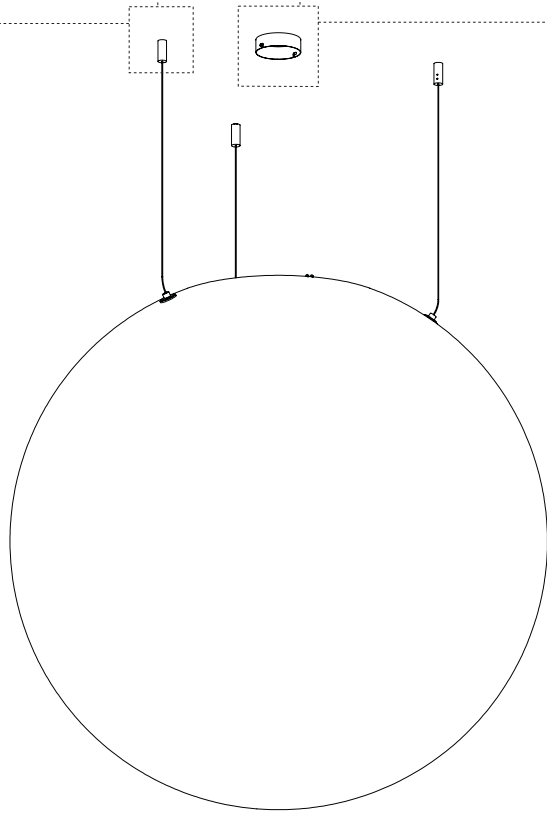
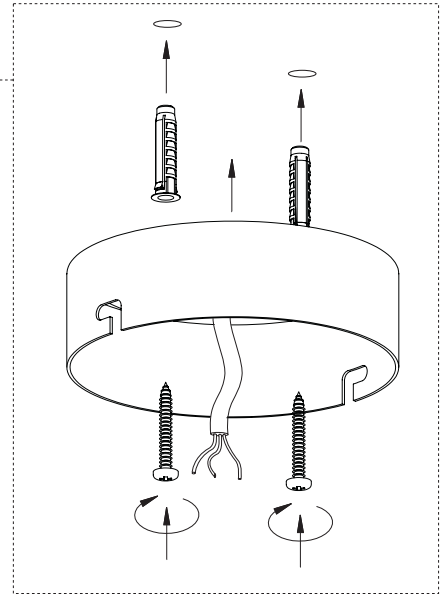

6

5

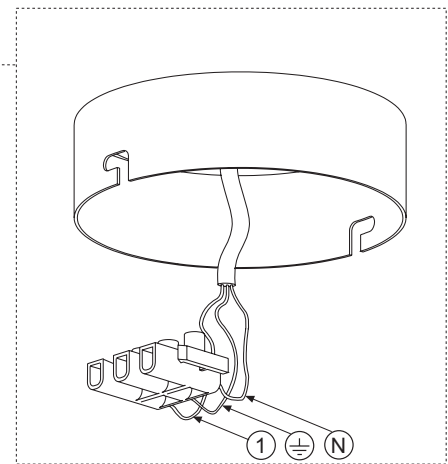
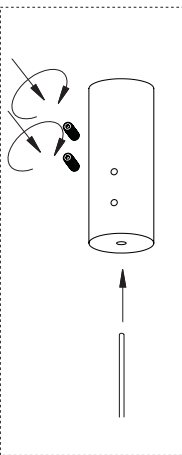

7

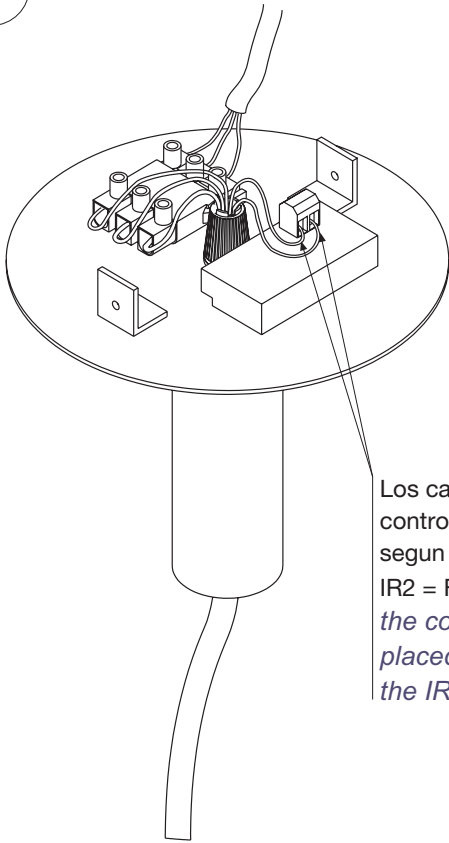

Los cables de regulación del controlador han de estar unidos según la nomenclatura R1= E, IR2 = F / *Adjustment cables of the controller device have to be placed together following the IR1=E, IR2=F nomenclature.*

8

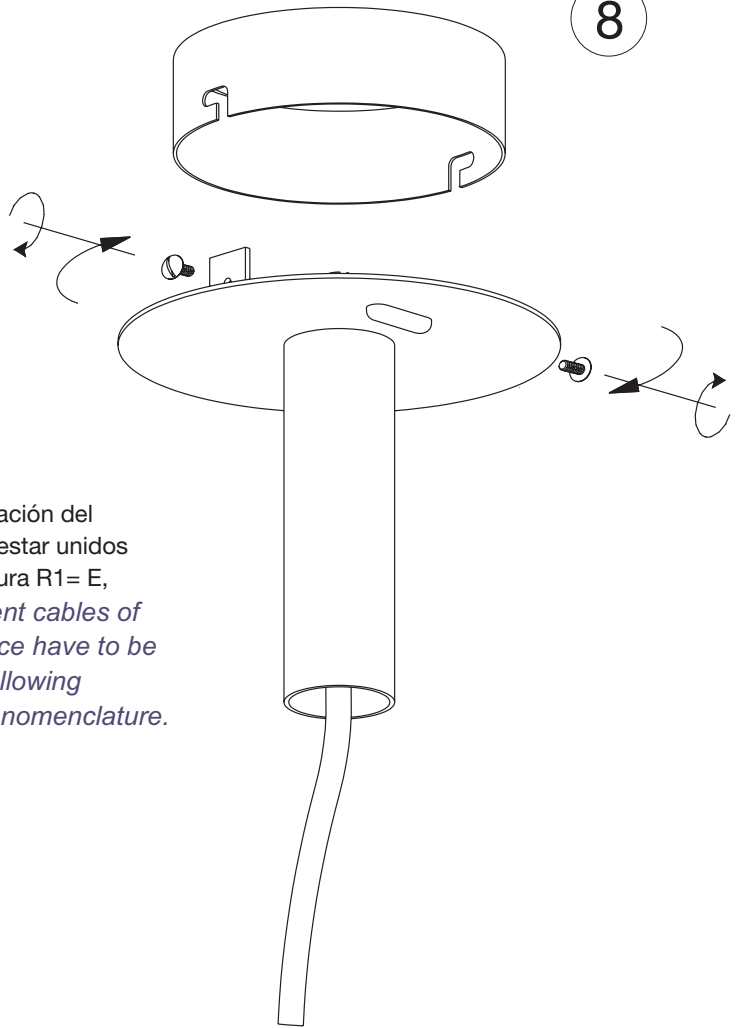

9

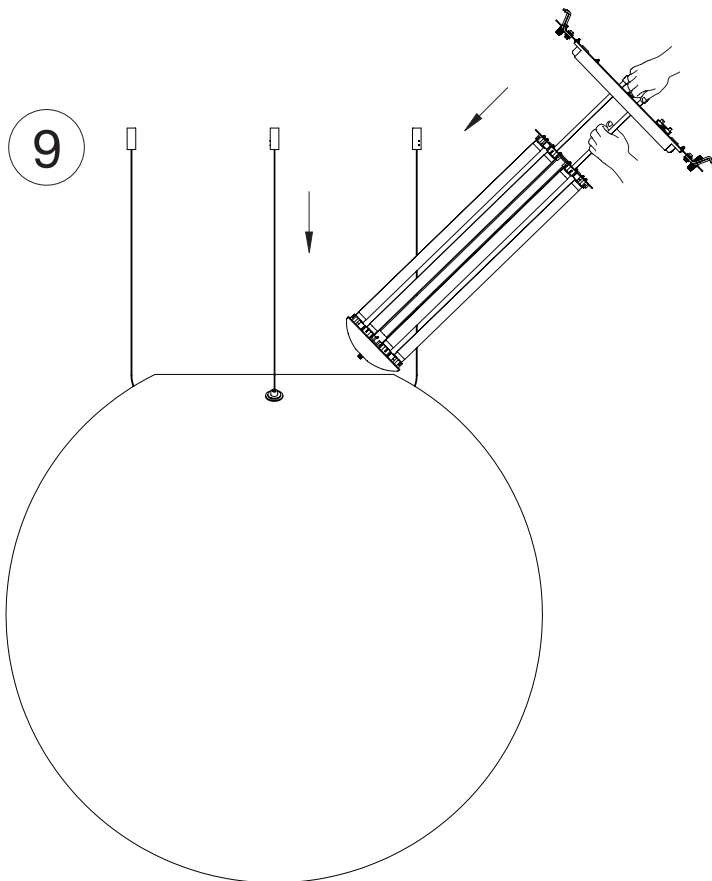

10

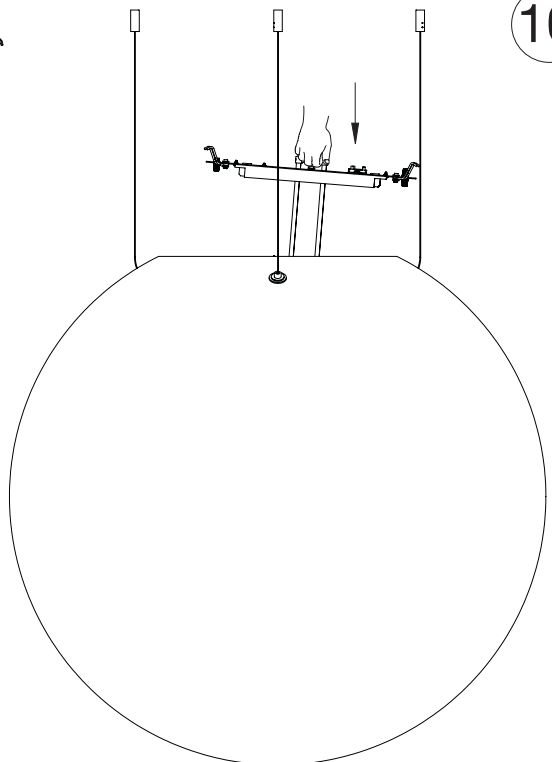

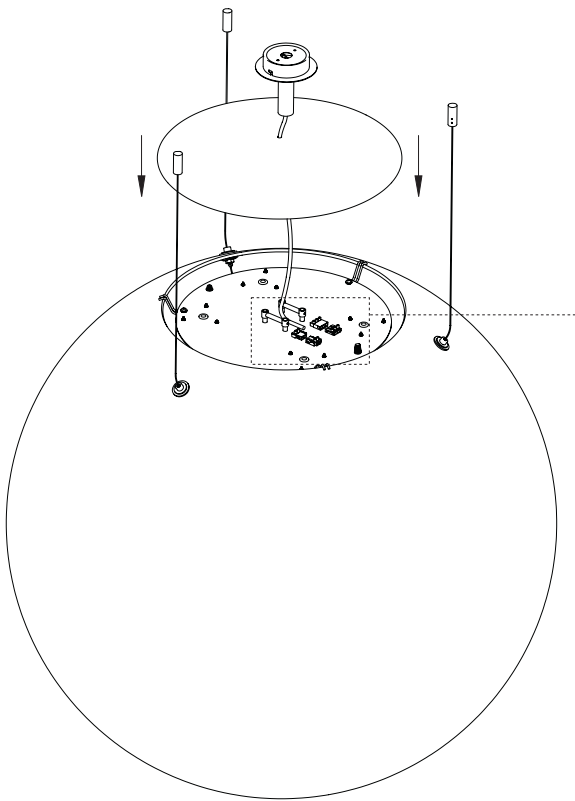

Tubo fluorescente recomendado:

- Tubo 18 W T26 (T8) G13 color rojo PHILIPS.
- Tubo 18 W T26 (T8) G13 color azul PHILIPS.
- Tubo 18 W T26 (T8) G13 color amarillo PHILIPS.
- Tubo 18 W T26 (T8) G13 color verde PHILIPS.

*Fluorescent lamp recommended:*

- lamp 18 W T26 (T8) G13 red color PHILIPS
- lamp 18 W T26 (T8) G13 blue color PHILIPS
- lamp 18 W T26 (T8) G13 yellow color PHILIPS
- lamp 18 W T26 (T8) G13 green color PHILIPS

NOTA:

EL CABLE ELÉCTRICO DEBE CORTARSE A LA MEDIDA NECESARIA PARA HACER UNA BUENA CONEXIÓN. ¡NO DEBE ENROLLARSE EL SOBRENTE! PRESTANDO ESPECIAL CUIDADO EN EL MONTAJE DEL CONECTOR DE 2 VIAS, SIGUIENDO LA NOMENCLATURA ESTABLECIDA PARA UN CORRECTO FUNCIONAMIENTO DEL SISTEMA DE REGULACIÓN.

NOTE:

THE ELECTRIC CABLE MUST BE CUT AT YOUR CONVENIENCE IN ORDER TO GET A GOOD CONNECTION. DON'T COIL THE REMAINING CABLE! AND PLEASE PAY SPECIAL ATTENTION TO THE ASSEMBLY OF THE 2 WAYS CONNECTOR, AS PER THE NOMENCLATURE ESTABLISHED FOR A CORRECT WORK OF THE REGULATION SYSTEM.

11

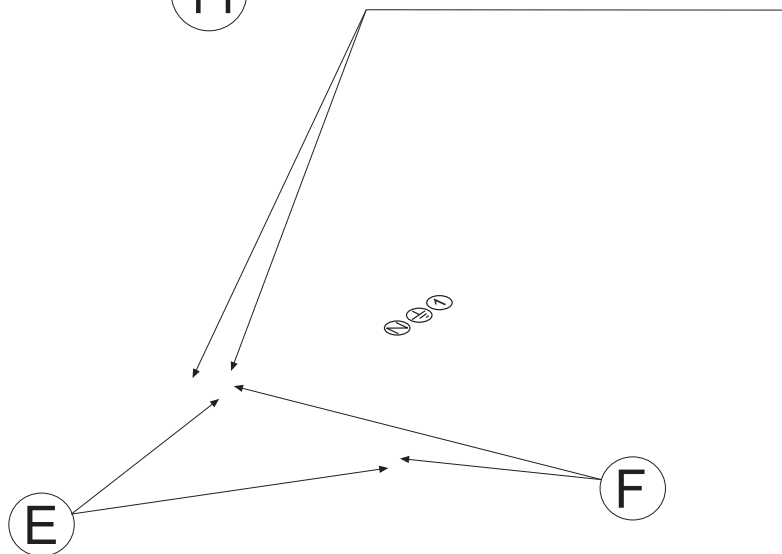

OVEN 01 212 W 12 TUBOS/LAMPS 18W

Peso de la luminaria.  
Total weight  
40 Kg.

# OVEN

## Mando por infrarrojo / Infrared remote control

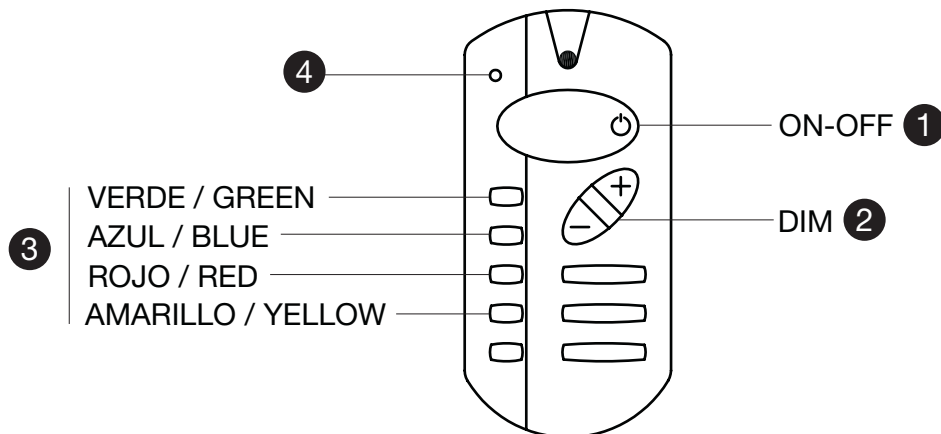

### 1 Botón de encendido-apagado / On-off key

Si no se selecciona ningún canal de color (3), actúa sobre todos los colores simultáneamente.

If you do not select any color channel (3), it operates over all the colors simultaneously.

### 2 Botón de regulación del nivel de iluminación / Lighting level control key

Si no se selecciona ningún canal de color (3), actúa sobre todos los colores simultáneamente.

If you do not select any color channel (3), it operates over all the colors simultaneously.

### 3 Botones de selección del color / Color selection keys

Permiten seleccionar el color sobre el que queremos actuar. Al pulsar sobre cualquiera de ellos (azul, verde, amarillo o rojo) el LED verde (4) parpadeará indicando que uno de los colores ha sido seleccionado. Mientras dure este parpadeo, pulsando sobre el botón de encendido-apagado (1) o sobre el botón de regulación (2) se actuará únicamente sobre el color seleccionado.

They allow to select the color over which we will operate. Once you press any color key (blue, green, yellow or red) the green LED (4) will flash indicating that the chosen color has been selected. While flashing, if you press the on-off key (1) or if you press the lighting level control key (2) the operation will be done only for the chosen color.